

## Vernebelungssystem Smokecloak

- Sofortschutz durch Vernebelung
- Verhinderung von Schäden durch sofortige Vernebelung
- In Sekundenschnelle ist die Sicht auf wenige Zentimeter reduziert.

## Système de production de fumée Smokecloak

- Protection instantanée par la production de fumée
- Protection contre les dommages par la production de fumée
- En quelques secondes, la visibilité est réduite à quelques centimètres

## Sistema fumogeno di protezione Smokecloak

- Protezione immediata grazie all'emissione di fumo
- Esclusione di danni grazie all'emissione immediata del fumo
- Nel giro di pochi secondi la vista è ridotta a pochi centimetri



Smokecloak ist ein aktives System und bietet Sofortschutz durch Vernebelung während der kritischen Zeit zwischen Einbruchsdetektion und dem Eintreffen von Interventionskräften. Es verhindert Schäden, die oft während den ersten Minuten eines Einbruchs entstehen. Eindringlinge sind mangels Sicht gezwungen, einen Raum oder das Gebäude unvermittelt und ohne Beute zu verlassen.

Smokecloak est un système actif et offre une protection instantanée par la production de fumée pendant la période critique entre la détection de l'intrusion et l'arrivée des forces d'intervention. Il empêche les dommages qui surviennent souvent pendant les premières minutes d'une intrusion. Par manque de visibilité, les intrus sont obligés de quitter immédiatement la pièce voir le bâtiment sans emporter de butin.

Smokecloak è un sistema attivo che offre una protezione immediata grazie all'emissione di fumo durante il periodo critico che intercorre fra la rivelazione dell'effrazione e l'arrivo delle forze di intervento. Questo sistema concorre ad evitare i danni che spesso sono prodotti durante i primi minuti dello scasso. Per mancata visibilità, gli scassinatori sono costretti ad abbandonare subito l'ambiente o l'edificio senza refurtiva.

### Funktion und Anwendung

Smokecloak ist in den drei Gerätevarianten SY 2000, SY 4000, SY 8000 erhältlich, die sich durch die Vernebelungsleistung unterscheiden. Bei einem Einbruch hüllt das Smokecloak in Sekundenschnelle den geschützten Bereich in dichten Nebel und reduziert damit die Sichtweite auf wenige Zentimeter. Dadurch wird verhindert, dass Sachwerte gestohlen werden. Die schnelle Vernebelung und die rasche Flucht des Täters vermindern die gefürchteten Einbruchs-Schäden an Innentüren, Fenstern, Kassen, Kassenschränken und Mobiliar.

Einbrecher werden behindert und gezwungen, den Ort sofort zu verlassen. Gutachten bestätigen, dass der niederschlagsfreie Nebel aus Wasser und Glykolen für Mensch, Tier und Sachen unbedenklich und unschädlich ist. Ein Sensor steuert nach der Aktivierung die optimale Nebeldichte während ca. 15 Minuten. Danach wird kein Nebel mehr erzeugt, die Sichtblockade jedoch bleibt bis zu einer Stunde bestehen. Eine Auslösung des Smokecloak ist nur möglich, wenn die Einbruchmelde-Zentrale im Scharfzustand einen Einbruchalarm vom entsprechenden Bewegungsmelder meldet und wenn der am Smokecloak angeschlossene separate Bewegungsmelder auch einen Einbruchalarm meldet. Nur wenn diese 3 Bedingungen erfüllt sind, wird das Smokecloak ausgelöst.

### Montage

Smokecloak kann an eine Wand oder an die Decke montiert werden. Für eine effizientere Vernebelung sollte eine Wand-Montage angestrebt werden.

### Fonction et application

Smokecloak est disponible en trois variantes qui se distinguent par leurs performances en matière de production de fumée: SY 2000, SY 4000 et SY 8000. En cas d'intrusion, Smokecloak enveloppe en quelques secondes la zone protégée d'une épaisse fumée, réduisant ainsi la visibilité à quelques centimètres. Il permet d'empêcher que des objets de valeur ne soient volés. La production de fumée très rapide et la mise en fuite des voleurs qui s'ensuit permettent d'éviter que les portes intérieures, les fenêtres, les caisses, les armoires et le mobilier ne soient endommagés. Les intrus sont gênés et forcés de quitter les lieux sans délai. Des rapports attestent que le brouillard sans retombées composé d'eau et de glycols est neutre et inoffensif pour les hommes, les animaux et les objets. Après le déclenchement, un capteur contrôle la densité optimale du brouillard pendant env. 15 minutes. Ensuite, la production de fumée est arrêtée. La visibilité reste toutefois encore limitée pendant env. une heure. Le Smokecloak ne se déclenche que lorsque la centrale de détection d'intrusion est activée et reçoit une alarme d'intrusion de son détecteur et lorsque le détecteur de mouvement séparé raccordé au Smokecloak signale lui aussi une intrusion. Ce n'est que lorsque ces 3 conditions sont remplies que le Smokecloak se déclenche.

### Montage

Smokecloak peut être monté sur un mur ou au plafond. Pour une meilleure production de fumée, préférez le montage mural.

### Funzionamento ed uso

Smokecloak è disponibile nelle tre versioni SY 2000, SY 4000, SY 8000 che si distinguono per la potenza fumogena. Con un'effrazione in atto, nel giro di pochi secondi il sistema avvolge l'area protetta in una densa cortina fumogena, riducendo la visibilità a pochi centimetri. In questo modo si impedisce che vengano rubati beni materiali. La rapida azione fumogena e la fuga immediata dello scassinatore contribuiscono a ridurre i temuti danni da effrazione in corrispondenza di porte interne, finestre, casse, casseforti e mobili. Gli scassinatori vengono ostacolati e costretti ad abbandonare immediatamente il luogo. Le perizie confermano che la nebbia senza precipitazioni a base di acqua e glicole è assolutamente innocua per l'uomo, gli animali e le cose. Dopo l'attivazione, la densità della nebbia è ottimizzata da un sensore per la durata di circa 15 minuti. In seguito non viene più prodotta alcuna nebbia, mentre il blocco della visibilità si protrae fino ad un'ora. L'attivazione dello Smokecloak è possibile solo se, dopo l'attivazione, la centrale di rivelazione antintrusione segnala un allarme effrazione trasmesso dal rivelatore volumetrico di presenza, e purché anche il rivelatore di movimento separato, collegato allo Smokecloak, segnali un allarme effrazione. Lo Smokecloak viene attivato solo se tutte e tre le condizioni sono soddisfatte contemporaneamente.

### Montaggio

Smokecloak può essere montato a parete o a soffitto. Per un'efficace azione fumogena è consigliabile il montaggio a muro.

**Technische Daten/Caractéristiques techniques/Caratteristiche tecniche**

0,45 cm <sup>3</sup> pro/par/per m <sup>3</sup>	Flüssigkeitsverbrauch	Consommation de liquide	Consumo di liquido
12 VDC/max. 1 A (2 Akku à 12V, 2Ah)	Internes Speisegerät	Alimentation interne	Alimentazione interna
10 bis/à/a 240 s	Einstellbare Zeit für Vernebelung	Durée réglable de la production de fumée	Durata regolabile dell'azione fumogena
<35 °C	Permanente Gehäusestemperatur (geregelt)	Température permanente du boîtier (réglée)	Temperatura permanente alloggiamento (regolata)
3 Stk./pièces/N° (5 bis/à/a 12 V DC)	Galvanisch getrennte Optokoppler-Eingänge	Entrées du coupleur opto-électronique	Ingressi accoppiatori optoelettrici con separazione galvanica
4 Stk./pièces/N° (max. 30 V/1 A)	Anzahl Relais-Ausgänge (Öffner)	Nombre de sorties de relais (contact repos)	Numero di uscite relè (normalmente chiusi)

**Smokecloak SY 2000**

475 × 396 × 202 mm	Abmessungen (B × H × T)	Dimensions (l × h × p)	Dimensioni (L × A × P)
Beige/21,1 kg	Farbe/Gewicht	Couleur/poids	Colore/Peso
155 m <sup>3</sup> in/en/in 30 s	Vernebelungs-Leistung	Quantité de fumée produite	Portata fumogena
220 V AC/1,5 KVA	Speisespannung Leistung, wenn System aktiv	Tension d'alimentation Consommation système actif	Tensione di alimentazione Potenza con il sistema attivato
40 Watt	Leistung im Ruhezustand (permanent)	Consommation au repos (permanente)	Potenza a riposo (permanente)
1 Liter/Litre/Litro	Flüssigkeits-Vorrat (Kunststoffbehälter)	Contenance du réservoir de liquide (récipient en plastique)	Riserva di liquido (tanica di plastica)

**Smokecloak SY 4000**

475 × 476 × 202 mm	Abmessungen (B × H × T)	Dimensions (l × h × p)	Dimensioni (L × A × P)
Beige/26 kg	Farbe/Gewicht	Couleur/poids	Colore/Peso
255 m <sup>3</sup> in/en/in 30 s	Vernebelungs-Leistung	Quantité de fumée produite	Portata fumogena
220 V AC/2,5 KVA	Speisespannung Leistung, wenn System aktiv	Tension d'alimentation Consommation système actif	Tensione di alimentazione Potenza con il sistema attivato
45 Watt	Leistung im Ruhezustand (permanent)	Consommation au repos (permanente)	Potenza a riposo (permanente)
1 Liter/Litre/Litro	Flüssigkeits-Vorrat (Kunststoffbehälter)	Contenance du réservoir de liquide (récipient en plastique)	Riserva di liquido (tanica di plastica)

**Smokecloak SY 8000**

475 × 576 × 202 mm	Abmessungen (B × H × T)	Dimensions (l × h × p)	Dimensioni (L × A × P)
Beige/32,5 kg	Farbe/Gewicht	Couleur/poids	Colore/Peso
400 m <sup>3</sup> in/en/in 30 s	Vernebelungs-Leistung	Quantité de fumée produite	Portata fumogena
220 V AC/2,5 KVA	Speisespannung Leistung, wenn System aktiv	Tension d'alimentation Consommation système actif	Tensione di alimentazione Potenza con il sistema attivato
50 Watt	Leistung im Ruhezustand (permanent)	Consommation au repos (permanente)	Potenza a riposo (permanente)
2 × 1 Liter/Litre/Litri	Flüssigkeits-Vorrat (Kunststoffbehälter)	Contenance du réservoir de liquide (récipient en plastique)	Riserva di liquido (tanica di plastica)

**Cloaksensor (Nebelsensor/détecteur de brouillard/sensore fumogeno)**

140 × 120 × 50 mm	Abmessungen (B × H × T)	Dimensions (l × h × p)	Dimensioni (L × A × P)
Weiss/Blanc/Bianco	Farbe	Couleur	Colore
12 V DC/0,14 mA	Speisespannung/ Stromaufnahme	Tension d'alimentation/ consommation de courant	Tensione di alimentazione/ assorbimento di corrente
30 V/0,5 A	Relais-Ausgang/Schliesser	Sortie de relais/contact de travail	Uscita relè/normalmente aperto

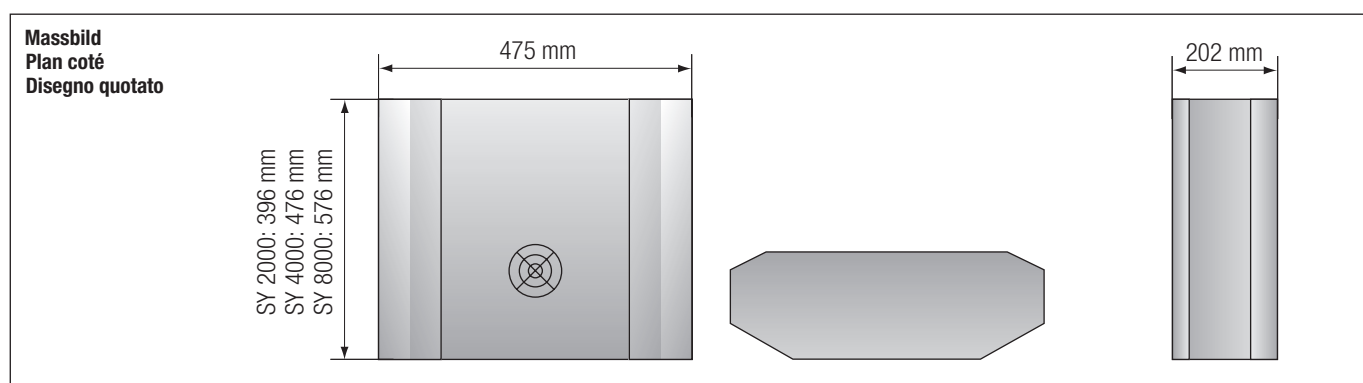

Technische Änderungen sowie Liefermöglichkeiten vorbehalten.

Sous réserve de modifications techniques, ainsi que de possibilités de livraison.

Con riserva di modifiche tecniche e disponibilità di consegna.

**Si-Electronic AG**

Alarm- und Überwachungsanlagen  
Summelenweg 2, 8808 Pfäffikon/SZ  
Telefon 055 420 38 38, Telefax 055 420 38 39  
www.si-electronic.ch

**Chur**

Kalchbühlstrasse 40  
7000 Chur  
Tel. 081 252 25 00  
Fax 081 252 15 75

**Winterthur**

Römerstrasse 25  
8400 Winterthur  
Tel. 052 214 38 38  
Fax 052 214 39 39